

世界のトップ 精米機のサタケ

**SATAKE**

# サタケ 混米タンク



株式会社 佐竹製作所

# 高性能混米タンクで均一仕上げ

MT5E・10E・15E・20E・30E・50E

多品種の米を一度に混米して、歩留と食味を向上させるサタケ混米タンクが、性能を一段とアップさせ装いも新たに登場しました。

人手もかからず、だれでも使える簡単な操作で、短時間に確実な混米を行える最新鋭の混米タンクです。

## 仕様

型式	容量	動力	混米時間
MT 5E	300kg(5俵)	3相・0.4kW	2分
MT10E	600kg(10俵)	3相・0.7kW	3分
MT15E	900kg(15俵)	3相・0.7kW	3分
MT20E	1,200kg(20俵)	3相・1.5kW	4分
MT30E	1,800kg(30俵)	3相・2.2kW	5分
MT50E	3,000kg(50俵)	3相・3.7kW	7分

注) 仕様は改良のため予告なしに変更することがあります。

## 特長

- 短時間で均一仕上げ**  
 米粒をスクルーコンベヤで攪拌しながら上昇させて米の対流をおこし、対流によりさらに米をまぜ合わせるので、短時間で均一な混米に仕上がります。
- ムリのない混米作業**  
 米にムリな力が加わらない攪拌作業ですから、碎米の発生もなく、音も極めて静かです。
- コンパクトで取り付け自在**  
 コンパクトな本体ですから、架台を設けての取り付けや、天井の梁への取り付けなど自由に行えます。
- だれでもできる運転操作**  
 始動スイッチ一つの簡単操作ですから、だれでもすぐに運転できます。また、シンプルな構造で故障もなく安心して使っていただけます。
- 清掃作業は簡単楽々**  
 本体正面カバーが簡単に開けられるので内部の清掃が楽々とできます。

## 寸法

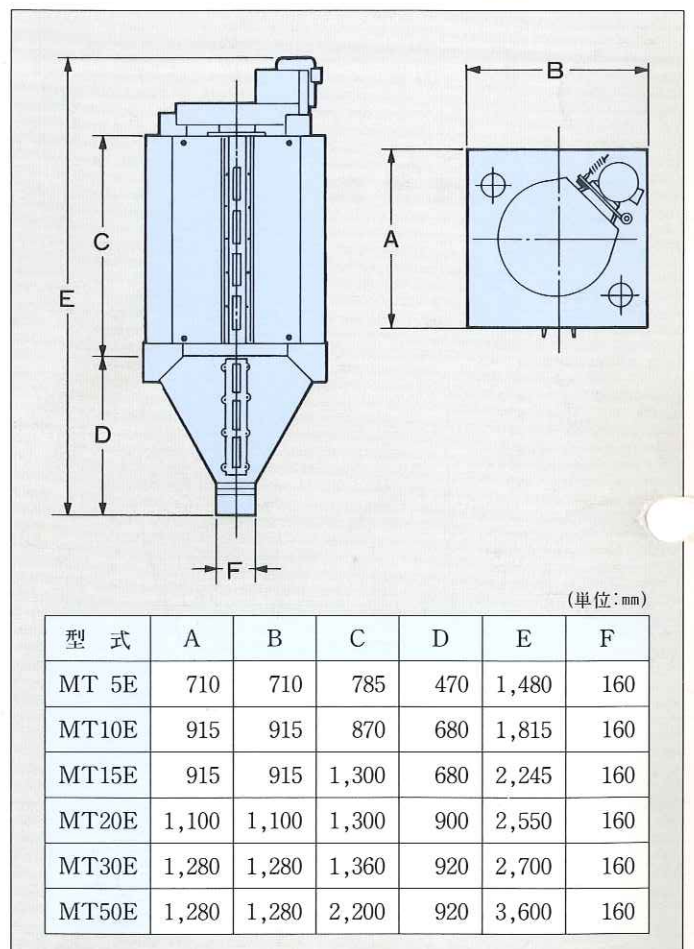

創業1896年(明治29年)

株式会社 佐竹製作所

広島本社 広島県東広島市西条西本町2-30 千724 ☎ 0824(23)3111(大代表)  
 東京本社 東京都千代田区外神田4丁目7番2号 千101 ☎ 03(253)3111(大代表)  
 豊栄工場 広島県賀茂郡豊栄町大字清武字大町山1595 千724-03 ☎ 0824(32)2111(代表)  
 東北工場 岩手県北上市川岸一丁目16番1号 千024 ☎ 0197(64)1111(代表)  
 営業所 札幌・帯広・北上・秋田・仙台・東京・小山・新潟・北陸・名古屋・大阪・広島・松山・福岡・熊本