

精米機の歴史と概念を変えた

# 東洋セラミック精米機



CB-5型  
CB-10型  
CB-15型

# 上段が、摩擦でも研削でもない第3の方式「<sup>かつはく</sup>刮剝精米方式」

「摩擦精米方式」は、玄米の時の、表面が滑りやすい状態では、発熱や碎粒の発生が多くなりがちです。一方「研削精米方式」は、米肌に傷をつけるため、べたべたしたご飯になってしまいます。また「研削と摩擦の併用方式」でも研削でついた米肌の傷は最後まで残るため、食味は摩擦式のみので精より劣ります。そこで当社では、摩擦でも研削でもない第3の精米方式の開発に取り組み、新素材のファインセラミックを使用した「<sup>かつはく</sup>刮剝精米方式」を完成させ、「摩擦精米方式」と組み合わせました。

## 特長

### 1. 精米の商品価値を高める

いままでにない全く新しい原理の<sup>かつはく</sup>刮剝精米方式で、米の自然な色つやを生かした、きれいで商品価値の高い精米に仕上げます。研米機は不要です。

### 2. 碎粒が少なく歩留りは最高

「<sup>かつはく</sup>刮剝方式」は、搗精初期の滑りやすい玄米に対しても、低圧で極めて効率良く糠層のみを<sup>はが</sup>剥すことができますので、碎粒発生が少なく歩留りは最高です。

### 3. お米の新しいおいしさを生む

従来、米というものは「見ずら」と「味」が反比例すると言われてきました。東洋セラミック精米機は、米をきれいに磨きながら米肌を荒らしませんから、口当りの良い、まろやかな食味に<sup>あが</sup>あがります。

### 4. 騒音が普通型の1/5

防音構造で、騒音は普通型の1/5。電話での会話や早朝・深夜の運転も苦になりません。

### 5. 圧力を自動調整

硬質米には強く、軟質米には弱く、最適の加圧力を機械が自動的に選びます。

### 6. 石を選別・除去

撰穀機を内蔵。石・鉄片などの異物を除去できます。

### 7. 省スペースで使いやすい

従来、精米機と研米機の連座で行っていた工程をたった1台でこなし、設置スペースは半減。使いやすいさも抜群です。

例えば、ゴボウの皮をむく時、包丁の刃をほぼ直角に立ててこすりまわります。これを<sup>かつはく</sup>刮剝するといふ、中身を削らず皮だけむく調理法です。この原理を精米方式に導入し、セラミックの刃で米の糠層を<sup>はが</sup>剥すのが「<sup>かつはく</sup>刮剝精米方式」です。(右図参照)

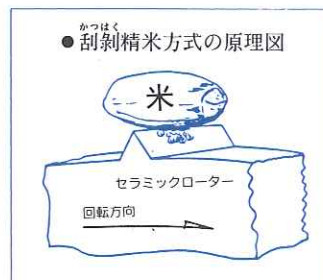

## 仕様

型式	能力 (kg/h)	所要動力 (kW)	寸法 (mm)		
			幅	奥行	高さ
CB-5	330	3.7	495	1,070	1,299
CB-10	660	7.5	580	1,315	1,393
CB-15	990	11.0	580	1,415	1,393

## 寸法図

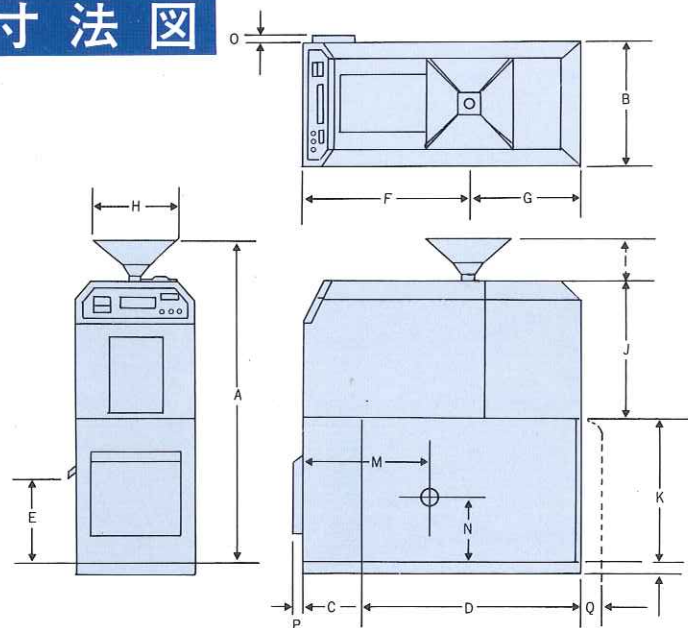

※ 架台はオプションです。

## 寸法 (単位mm)

型式	記号	A	B	C	D	E	F	G	H	I	J	K	L	M	N	O	P	Q
CB-5		1,299	465	275	755	320	640	390	400	185	562	552	50	450	310	30	40	—
CB-10		1,393	550	275	1,000	390	785	490	400	185	586	622	50	580	290	30	40	—
CB-15		1,393	550	275	1,000	390	785	490	400	185	586	622	50	580	290	30	40	100

(最下点)

● C B型はCS型と研磨方式が異なります。

● 仕様は予告なく変更することがあります。

新技術で明日を拓く

**TOYO**

株式会社 **東洋精米機製作所**

本社・工場/〒640-8341 和歌山市黒田12  
 東京支社/〒176-0012 東京都練馬区豊玉北4-11-10  
 東京営業所/〒176-0012 東京都練馬区豊玉北4-11-10  
 名古屋営業所/〒450-0003 名古屋市中村区名駅南1-16-25  
 仙台営業所/〒981-3117 仙台市泉区名坂字原田3-22  
 情報センター/〒104-0061 東京都中央区銀座5-10-13  
 東北サービスセンター/〒964-0812 福島県二本松市関44

☎0734(71)3011☎ FAX.0734(71)7033  
 ☎03(3557)3011☎ FAX.03(3557)3115  
 ☎03(3557)3011☎ FAX.03(3557)3115  
 ☎052(581)2861☎ FAX.052(581)2862  
 ☎022(375)0111☎ FAX.022(375)0113  
 ☎03(3574)6101☎ FAX.03(3574)6104  
 ☎0243(22)8200☎ FAX.0243(62)2046